

Jahresbericht 2024



Der Fluglärmschutzbeauftragte
für den Verkehrsflughafen Hannover-Langenhagen
Reinhart Thomas

Niedersächsisches Ministerium
für Wirtschaft, Verkehr, Bauen und Digitalisierung

Fassung vom 15.04.2025

Inhaltsverzeichnis

Seiten		Seiten	
3	Einleitung und Aufgaben des Fluglärmschutzbeauftragten		
	Kapitel I Flugverkehr		Kapitel IV Fluglärmbeschwerden am Flughafen Hannover-Langenhagen
4	1. Flugverkehr am Flughafen Hannover-Langenhagen		
5	2. Verkehrsstatistik	27	1. Fluglärmbeschwerden
7	3. Starts und Landungen 06:00-21:59 Uhr im Gesamtverkehr	28	2. Anzahl der Beschwerden und Anfragen
8	4. Starts und Landungen 22:00-05:59 Uhr im Gesamtverkehr		3. Anzahl der Beschwerden im Vergleich zum Vorjahr
9	5. Bahnsperren		
10	6. Fluggastzahlen im Gesamtverkehr der letzten 10 Jahre	29	Sachinformationen zum Thema „Luftverkehr und Fluglärm“
11	7. Flugbewegungen der letzten 10 Jahre		
12	8. Nachtflugverkehr		
	Kapitel II Fluglärmmessanlage		
17	1. Die Fluglärmmessanlage am Flughafen Hannover-Langenhagen		
18	2. Standorte der Messstellen		
19	3. Lage der Messstellen		
20	4. Die Fluglärmüberwachung		
21	5. Äquivalente Dauerschallpegel an den Messstellen 1-9		
26	6. Übersicht über die Mittelungspegel der letzten 10 Jahre		

Einleitung

Das Niedersächsische Ministerium für Wirtschaft, Verkehr, Bauen und Digitalisierung hat im Rahmen seiner Aufgaben als Luftaufsichtsbehörde gemäß § 29 Abs. 2 Luftverkehrsgesetz mich als Fluglärmenschutzbeauftragten bestellt.

In dieser Funktion bearbeite ich als bedeutendstem Teil meiner Aufgaben die Fluglärmbeschwerden der Bürgerinnen und Bürger des Großraumes Hannover. Daneben stehe ich ihnen u.a. auch für allgemeine Anfragen zur Verfügung und wirke an Projekten zur Lärminderung mit.

Sie erreichen mich unter folgender Anschrift:

Reinhart Thomas

Telefon: 0511 - 977- 2219 oder Anrufbeantworter

Email: laermschutzbeauftragter-mw@hannover-airport.de

Hannover-Langenhagen, den 15.04.2025

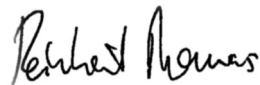

Aufgaben des Fluglärmenschutzbeauftragten

gem. Dienstanweisung des Ministeriums für Wirtschaft, Verkehr, Bauen und Digitalisierung

- Bearbeitung der mit dem Flugbetrieb am Flughafen Hannover-Langenhagen zusammenhängenden allgemeinen Fluglärmbeschwerden und sonstigen allgemeinen Anfragen zum Thema "Fluglärm";
- Weiterleitung von konkreten Fluglärmbeschwerden und sonstigen Anfragen an die DFS Deutsche Flugsicherung GmbH, Niederlassung Hannover, sofern der Zuständigkeitsbereich der DFS betroffen ist (z. B. Abweichungen von der festgelegten Streckenführung);
- Kontrolle der örtlichen Flugbetriebsbeschränkungen;
- Maßnahmen bei festgestellten Verstößen gegen Lärmschutzvorschriften durch
 - Übermittlung von Verstoßmeldungen bei Nichteinhaltung von Lärmschutzvorschriften an die zuständigen Behörden,
 - Ermittlungen im Rahmen von Bußgeld- oder Strafverfahren, soweit ein entsprechendes Ersuchen auf Amtshilfe von der zuständigen Ordnungswidrigkeitsbehörde oder von der Staatsanwaltschaft vorliegt;
- Auswertung der Ergebnisse der Lärmessanlage;
- Mitwirkung bei der Erörterung von Möglichkeiten zur Minderung des Fluglärms zwischen dem Niedersächsischen Ministerium für Wirtschaft, Verkehr, Bauen und Digitalisierung und den zuständigen Mitarbeitern des Flughafens Hannover, der DFS und der Luftfahrtunternehmen;
- fachliche Beratung sowie Teilnahme an Sitzungen der Fluglärmenschutzkommission;
- Mitwirkung bei der Konzeption von Verfahren zur Bekämpfung des Fluglärms, insbesondere hinsichtlich
 - der lärmoptimalen Festlegung der An- und Abflugrouten,
 - der Anwendung lärmindernder Start- und Landeverfahren sowie
 - der Festlegung örtlicher Flugbetriebsbeschränkungen;
- Erstellung von Jahresberichten über die fluglärmrelevanten Entwicklungen am Flughafen Hannover-Langenhagen.

Der Fluglärmenschutzbeauftragte veröffentlicht in seinen Jahresberichten u. a. jeweils eine Jahresstatistik über Fluglärmbeschwerden. Bei der Wahrnehmung seiner Aufgaben unterliegt der Fluglärmenschutzbeauftragte den fachlichen Weisungen des Niedersächsischen Ministeriums für Wirtschaft, Verkehr, Bauen und Digitalisierung.

Kapitel I Flugverkehr

1. Flugverkehr am Verkehrsflughafen Hannover-Langenhagen

Die in der Karte dargestellten **Abflug**routen beziehen sich lediglich auf Abflüge vom Flughafen Hannover-Langenhagen nach den Instrumentenflugverfahren. Diese Streckenführungen sind unter Beachtung des Lärminderungsgebots erarbeitet worden. Die tatsächlichen Flugwege können bei bestimmten Bedingungen wie zum Beispiel ungünstigen Wetterverhältnissen von den Ideallinien abweichen.

Grundsätzlich muss im gesamten Luftraum mit **Flugbewegungen** gerechnet werden. Bei Starts und Landungen nach Instrumentenflugregeln (IFR) am Flughafen Hannover-Langenhagen wird das Stadtgebiet Hannovers selten überflogen. Flüge nach Sichtflugregeln (VFR), z.B. Einsatzflüge von Hubschraubern sowie Stadtrundflüge, in der Regel mit kleinen Luftfahrzeugen, sind unter Einhaltung der Sicherheitsmindesthöhen zulässig. Nach entsprechender Freigabe durch die DFS als zuständige Flugverkehrskontrollstelle können Luftfahrzeugführer von den veröffentlichten Flugstrecken und -verfahren abweichen.

Anflugstrecken sind auf der anliegenden Karte nicht dargestellt. Sofern nicht vorgenannte Gründe vorliegen, drehen die Luftfahrzeuge in der Regel im Westen bei Wunstorf und im Osten bei Burgdorf für den linearen Endanflug auf den Flughafen Hannover-Langenhagen ein. Sichtflüge in der Verantwortung des Piloten finden überwiegend im Bereich Kleinflugzeuge statt. Die DFS kann allerdings unter bestimmten Bedingungen auch Flüge nach Instrumentenflugregeln für **Sichtanflüge** freigeben. Hierbei wird auf Anforderung des Luftfahrzeugführers der Flughafen auf Sicht angeflogen. Die DFS nimmt auf den Flugweg keinen weiteren Einfluss. Somit können Anflüge verkürzt, der Gleitwinkel optimiert, Kraftstoff gespart, die Umwelt entlastet und Lärm reduziert werden.

Die Flugzeuge starten und landen aus physikalischer Notwendigkeit entgegen der Windrichtung und nur selten mit einer leichten Rückenwindkomponente. Aufgrund vorherrschender Winde aus westlichen Richtungen ergibt sich über das Jahr meistens ein Verhältnis von ca. 70:30 für die **Betriebsrichtungen 27R** (Nordbahn) und 27L (Südbahn).

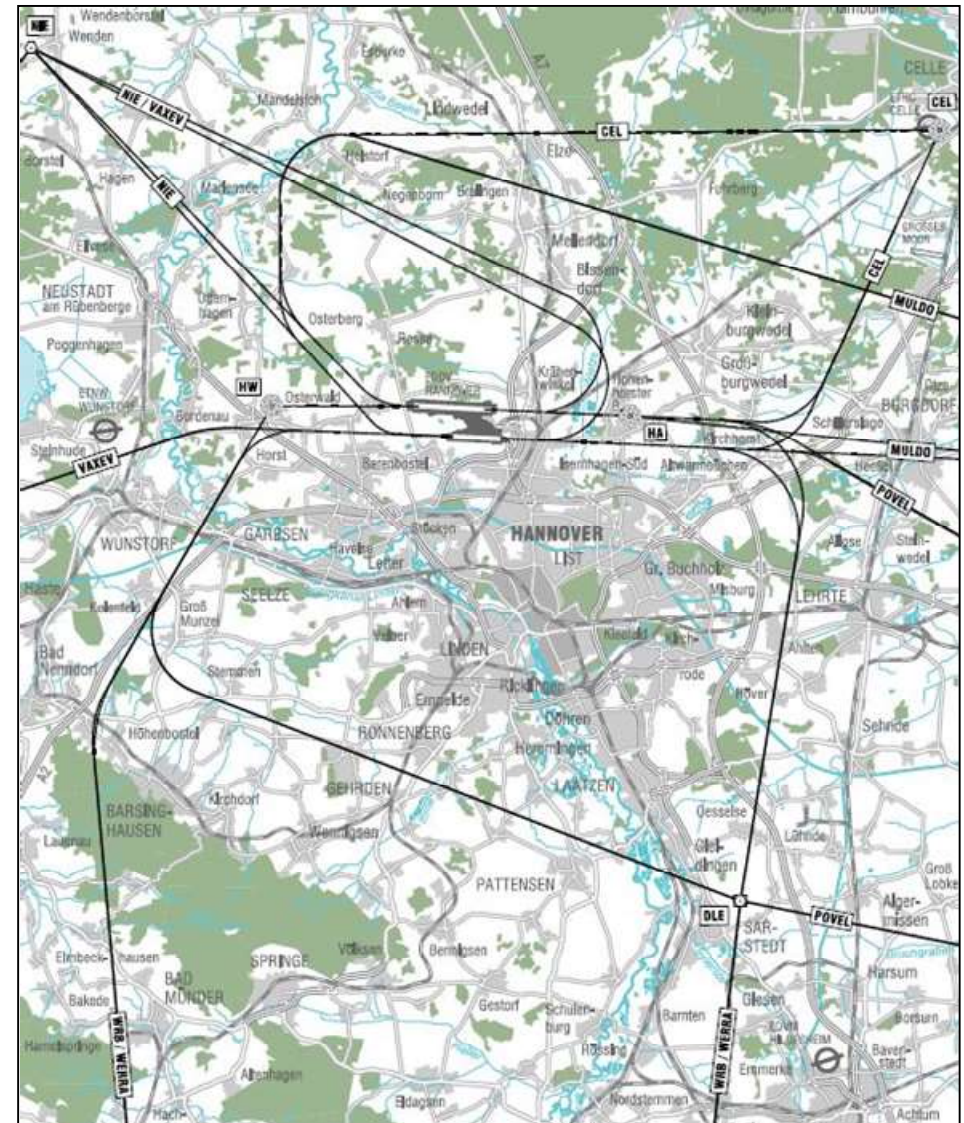

Die abgebildete Karte wird seit einigen Jahren nicht mehr im Luftfahrthandbuch Deutschland veröffentlicht. Die dargestellten Strecken waren im Jahr 2024 noch aktuell.

2. Verkehrsstatistik

Max. Take Off Weight (t)			
	Jan.-Dez.24	Jan.-Dez.23	Veränd. in %
1. MTOW Linie/Charter	3.047.847	2.777.477	9,7
davon Deutschland	470.976	496.918	-5,2
davon Europa	2.367.621	2.089.701	13,3
davon Außereuropa	209.250	190.858	9,6
Luftfracht (Tonnen)			
	Jan.-Dez.24	Jan.-Dez.23	Veränd. in %
1. Lokalaufkommen (an +ab)	25.748	21.870	17,7
davon Ausladung (an)	11.963	9.609	24,5
davon Einladung (ab)	13.785	12.261	12,4
davon Beiladung	1.035	1.066	-2,9
davon Nur-Fracht	24.713	20.802	18,8
2. Transit (einfach gezählt)	1.024	1.273	-19,6
3. Gesamtverkehr	26.772	23.143	15,7
Luftpost (Tonnen)			
	Jan.-Dez.24	Jan.-Dez.23	Veränd. in %
1. Lokalaufkommen (an + ab)	2.028	7.427	-72,7
2. Transit (einfach gezählt)	0	0	0,0
3. Gesamtverkehr	2.028	7.427	-72,7

Flugzeugbewegungen			
	Jan.-Dez.24	Jan.-Dez.23	Veränd. in %
1. Gewerblich	52.132	49.273	5,8
davon Jets	43.857	39.945	9,8
davon Chapter IIIb/IV	43.842	39.915	9,8
davon Hubschrauber	1.501	1.490	0,7
1.1 Linie/Charter	42.517	39.011	9,0
davon Passagierverkehr	39.483	35.236	12,1
davon Fracht- / Postverkehr	3.034	3.775	-19,6
davon Deutschland	6.889	7.238	-4,8
davon Europa	32.985	29.406	12,2
davon Außereuropa	2.643	2.367	11,7
1.2 Sonstiger Verkehr	9.615	10.262	-6,3
2. Nicht gewerblich (inkl. Überführungsflüge)	12.551	13.854	-9,4
davon Hubschrauber	1.962	2.174	-9,8
3. Ziviler Gesamtverkehr	64.683	63.127	2,5
davon Hubschrauber	3.463	3.664	-5,5
4. Militärischer Verkehr	268	424	-36,8
davon Hubschrauber	16	58	-72,4

Fluggäste			
	Jan.-Dez.24	Jan.-Dez.23	Veränd. in %
1. Lokalaufkommen (an + ab)	5.216.530	4.590.682	13,6
1.1 Linie/Charter	5.213.045	4.587.072	13,6
davon Deutschland	670.970	642.476	4,4
davon Europa	4.123.275	3.560.631	15,8
davon Außereuropa	418.800	383.965	9,1
1.2 Sonstiger Verkehr	3.485	3.610	-3,5
2. Transit (einfach gezählt)	7.215	9.141	-21,1
3. Gesamtverkehr	5.223.745	4.599.823	13,6

3 . Starts und Landungen in der Zeit von 06:00 bis 21:59 Uhr im Gesamtverkehr inklusive Militär

2024	Nordbahn								Südbahn								Nord- und Südbahn				
	Start		Landung		gesamt				Start		Landung		gesamt				o. Kurzbahn ¹ u. Hubschrauber ²		K ¹	H ²	Summe
	09 L	27 R	09 L	27 R	2024	%	2023	%	09 R	27 L	09 R	27 L	2024	%	2023	%	2024	2023	2024	2024	2024
Jan	397	810	396	688	2.291	71,7	1.800	66,0	58	394	34	418	904	28,3	929	34,0	3.195	2.729	41	173	3.409
Feb	169	925	219	766	2.079	63,0	1.982	67,8	124	493	58	547	1.222	37,0	943	32,2	3.301	2.925	38	154	3.493
Mrz	482	651	650	576	2.359	58,3	2.255	65,6	535	396	363	393	1.687	41,7	1.185	34,4	4.046	3.440	129	231	4.406
Apr	206	1.086	225	959	2.476	59,1	1.873	48,0	345	524	307	535	1.711	40,9	2.030	52,0	4.187	3.903	88	268	4.543
Mai	0	30	1	25	56	1,3	1.224	27,0	1.351	923	1.256	815	4.345	98,7	3.306	73,0	4.401	4.530	4	298	4.703
Jun	248	611	246	749	1.854	40,1	2.461	56,1	433	1.060	397	880	2.770	59,9	1.923	43,9	4.624	4.384	158	252	5.034
Jul	236	685	218	742	1.881	42,8	2.420	58,7	325	1.013	300	871	2.509	57,2	1.703	41,3	4.390	4.123	130	267	4.787
Aug	274	913	309	784	2.280	51,7	2.748	61,4	399	673	362	693	2.127	48,3	1.726	38,6	4.407	4.474	127	268	4.802
Sep	385	903	400	790	2.478	56,0	3.070	66,4	683	337	595	335	1.950	44,0	1.554	33,6	4.428	4.624	132	290	4.850
Okt	415	684	534	599	2.232	51,9	2.564	61,3	592	539	401	533	2.065	48,1	1.617	38,7	4.297	4.181	97	267	4.661
Nov	231	649	310	542	1.732	50,0	2.274	60,5	294	619	212	604	1.729	50,0	1.482	39,5	3.461	3.756	34	160	3.655
Dez	162	640	263	491	1.556	55,5	2.078	69,4	198	483	80	487	1.248	44,5	916	30,6	2.804	2.994	12	120	2.936
Σ	3.205	8.587	3.771	7.711	23.274	49,0	26.749	58,1	5.337	7.454	4.365	7.111	24.267	51,0	19.314	41,9	47.541	46.063	990	2.748	51.279

4. Starts und Landungen in der Zeit von 22:00 bis 05:59 Uhr im Gesamtverkehr inklusive Militär

2024	Nordbahn								Südbahn								Nord- und Südbahn				
	Start		Landung		gesamt				Start		Landung		gesamt				o. Kurzbahn ¹ u. Hubschrauber ²		K ¹	H ²	Summe
	09 L	27 R	09 L	27 R	2024	%	2023	%	09 R	27 L	09 R	27 L	2024	%	2023	%	2024	2023	2024	2024	2024
Jan	47	101	94	152	394	83,3	282	72,7	8	17	2	52	79	16,7	106	27,3	473	388	0	60	533
Feb	21	116	75	139	351	73,0	308	71,5	25	19	9	77	130	27,0	123	28,5	481	431	0	56	537
Mrz	87	123	169	156	535	74,4	412	75,3	52	31	38	63	184	25,6	135	24,7	719	547	0	66	785
Apr	45	239	62	329	675	65,9	662	60,2	50	99	77	124	350	34,1	437	39,8	1.025	1.099	0	87	1.112
Mai	0	10	0	5	15	1,2	329	27,5	302	199	436	270	1.207	98,8	868	72,5	1.222	1.197	0	74	1.296
Jun	64	101	66	294	525	38,6	803	61,5	110	286	146	292	834	61,4	502	38,5	1.359	1.305	0	73	1.432
Jul	128	178	110	361	777	49,0	1.003	63,4	97	289	158	266	810	51,0	578	36,6	1.587	1.581	0	59	1.646
Aug	120	305	128	428	981	63,7	1.091	70,1	100	159	132	168	559	36,3	466	29,9	1.540	1.557	0	78	1.618
Sep	120	260	158	355	893	59,3	1.029	73,6	187	73	246	108	614	40,7	370	26,4	1.507	1.399	0	58	1.565
Okt	236	256	287	366	1.145	66,4	1.154	73,6	151	114	200	115	580	33,6	414	26,4	1.725	1.568	0	57	1.782
Nov	43	134	97	239	513	67,8	571	72,8	50	86	28	80	244	32,2	213	27,2	757	784	0	36	793
Dez	30	107	90	190	417	76,2	433	81,7	13	44	8	65	130	23,8	97	18,3	547	530	0	27	574
Σ	941	1.930	1.336	3.014	7.221	55,8	8.077	65,2	1.145	1.416	1.480	1.680	5.721	44,2	4.309	34,8	12.942	12.386	0	731	13.673

5. Bahensperrungen 2024 aufgrund Instandhaltungs- bzw. Baumaßnahmen oder Wetterbedingungen (Schnee, Eis)

Monat	Beginn	Ende	Monat	Beginn	Ende	Monat	Beginn	Ende
Januar	05.01.2024 12:00	06.01.2024 09:00	Juni	05.06.2024 08:50	05.06.2024 11:00	August	keine Bahensperrungen	
	06.01.2024 16:20	12.01.2024 20:40		15.06.2024 06:30	15.06.2024 19:00	September	02.09.2024 07:00	13.09.2024 20:00
	06.01.2024 16:20	12.01.2024 21:45		15.06.2024 06:30	15.06.2024 19:00		16.09.2024 06:00	24.09.2024 18:00
	16.01.2024 08:49	16.01.2024 13:00		16.06.2024 06:30	16.06.2024 19:00		25.09.2024 08:00	25.09.2024 16:00
	19.01.2024 06:29	19.01.2024 14:23		16.06.2024 06:30	16.06.2024 19:00		28.09.2024 06:00	28.09.2024 18:00
	19.01.2024 08:21	19.01.2024 14:24		17.06.2024 06:30	17.06.2024 19:00	Oktober	keine Bahensperrungen	
	20.01.2024 06:37	20.01.2024 13:30		17.06.2024 06:30	17.06.2024 19:00	November	18.11.2024 07:00	19.11.2024 16:00
	20.01.2024 06:41	20.01.2024 11:00		18.06.2024 06:30	18.06.2024 19:00		18.11.2024 07:00	19.11.2024 16:00
30.01.2024 08:00	30.01.2024 20:00	18.06.2024 06:30		18.06.2024 19:00	23.11.2024 08:00		23.11.2024 10:45	
Februar	20.02.2024 09:45	20.02.2024 10:55		19.06.2024 07:00	21.06.2024 10:15		25.11.2024 08:00	25.11.2024 18:00
	März	04.03.2024 12:15		05.03.2024 18:15	24.06.2024 07:00	24.06.2024 16:00	Dezember	03.12.2024 10:00
04.03.2024 12:15		05.03.2024 18:15		26.06.2024 07:00	26.06.2024 16:30	05.12.2024 09:00		05.12.2024 11:00
06.03.2024 07:00		06.03.2024 16:00		27.06.2024 09:20	27.06.2024 10:20	08.12.2024 07:25		08.12.2024 10:15
06.03.2024 07:00		06.03.2024 16:00		15.07.2024 06:30	15.07.2024 19:00	08.12.2024 07:25		08.12.2024 10:15
07.03.2024 07:00		07.03.2024 13:00	15.07.2024 06:30	15.07.2024 19:00	<p>Die Bahnen werden mit folgenden Farben gekennzeichnet:</p> <p>Nordbahn RWY 09L/27R</p> <p>Centerbahn RWY 09C/27C</p> <p>Südbahn RWY 09R/27L</p>			
07.03.2024 07:00	07.03.2024 13:00	16.07.2024 06:30	16.07.2024 18:50					
April	08.04.2024 07:00	12.04.2024 16:35	16.07.2024 06:30	16.07.2024 18:50				
	29.04.2024 06:00	30.04.2024 23:59	17.07.2024 06:30	17.07.2024 18:50				
Mai	01.05.2024 00:00	25.05.2024 18:00	17.07.2024 06:30	17.07.2024 18:50				
	01.05.2024 00:00	25.05.2024 18:00	18.07.2024 06:30	18.07.2024 18:30				
			18.07.2024 06:30	18.07.2024 18:30				
			19.07.2024 09:00	19.07.2024 12:00				
			29.07.2024 07:00	29.07.2024 19:00				

6. Fluggastzahlen im Gesamtverkehr der letzten 10 Jahre

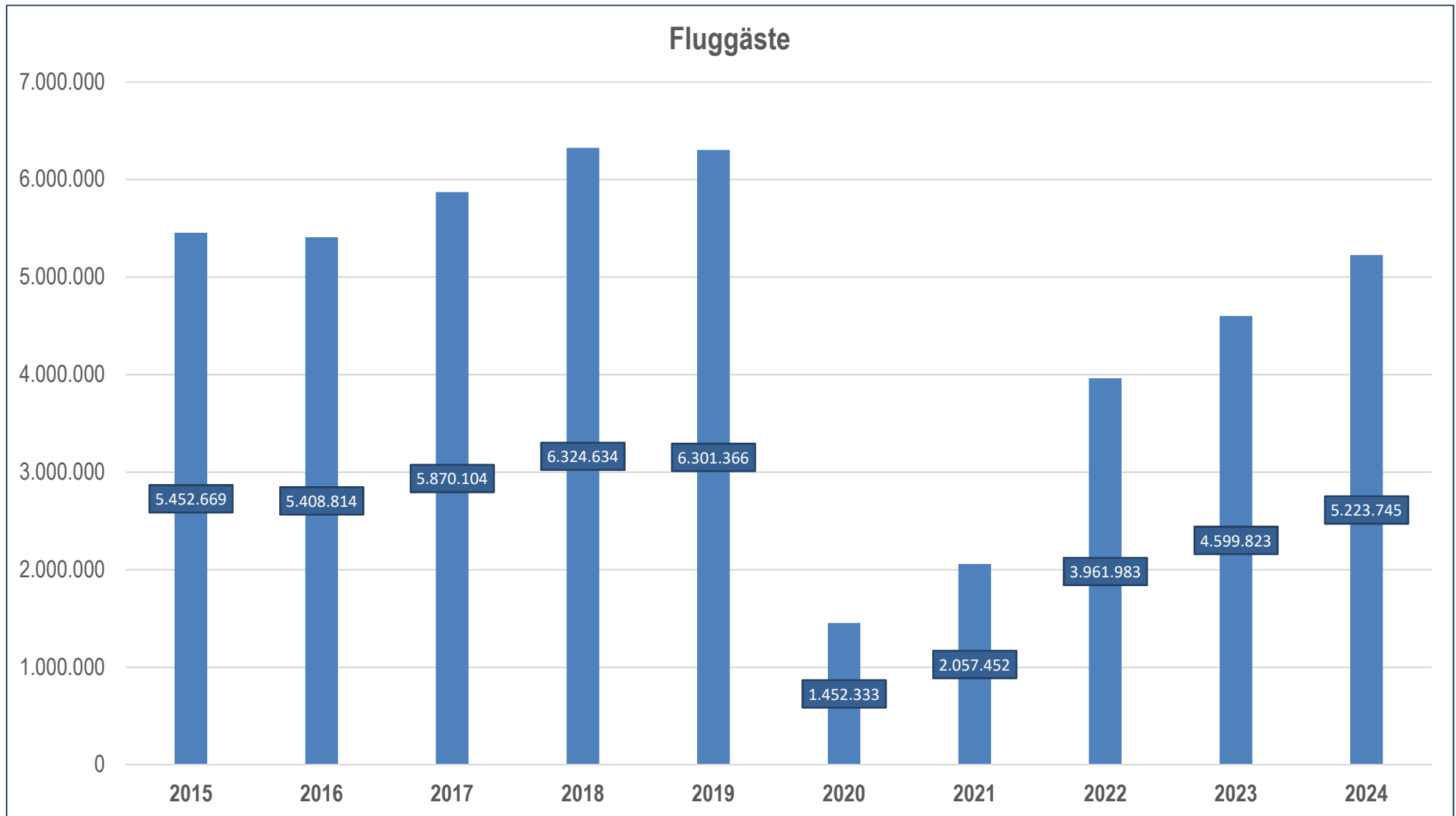

7. Flugbewegungen der letzten 10 Jahre (inklusive Militär)

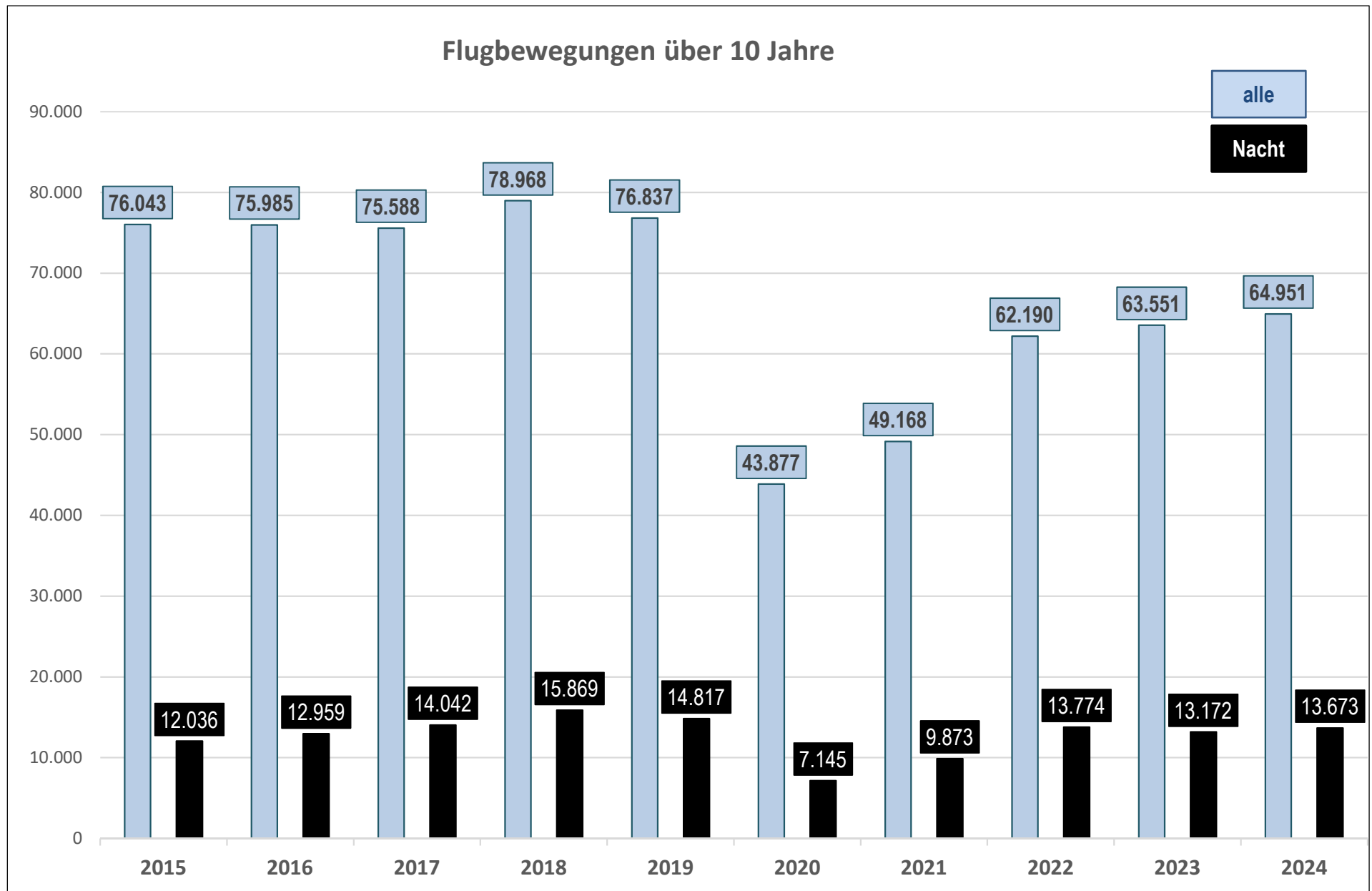

8. Nachtflugverkehr in der Zeit von 22:00 – 05:59 Uhr

Abb.1 Nachtflugverkehr 2024 *

Nachtflugverkehr	Zivil *	Militär	Σ
Bewegungen gesamt	64.683	268	64.951
Januar	531	2	533
Februar	536	1	537
März	785	0	785
April	1.112	0	1.112
Mai	1.295	1	1.296
Juni	1.432	0	1.432
Juli	1.646	0	1.646
August	1.616	2	1.618
September	1.565	0	1.565
Oktober	1.779	3	1.782
November	793	0	793
Dezember	574	0	574
Nachtflugbewegungen gesamt	13.664	9	13.673
im Mittel pro Nacht	37,3	0,02	37,4
Anteil Nachtflug- an den Gesamtbewegungen in %	21,1	3,4	21,1
* exklusive Militär, inklusive Helikopter			

Abb.2 Monatliche Anzahl der Bewegungen im Nachtflugverkehr 2024



Abb. 3 Nachflugbewegungen im Gesamtjahr 2024 – Teil 1				
2024	22-06 Uhr	Bewegungen		
Antriebsart	Annex Pol.	A	D	Gesamt
Hubschrauber	Chapter VIII	418	313	731
	Chapter 11	0	0	0
	Summe	418	313	731
Propeller	Chapter III n. B.	3	1	4
	Chapter III B.	3	2	5
	Chapter IV	11	4	15
	Chapter VI	88	66	154
	Chapter 10	65	71	136
	Chapter 14	1	1	2
	Summe	171	145	316
Strahltriebwerke	Chapter III n. B.	1	0	1
	Chapter III B	1.867	1.233	3.100
	Chapter IV	4.484	3.202	7.686
	Chapter 14	987	852	1.839
	Summe	7.339	5.287	12.626
H+P+S	Gesamtsumme	7.928	5.745	13.673

Abb. 3a Nachflugbewegungen im Gesamtjahr 2024 – Teil 2				
2024	23-06 Uhr	Bewegungen		
Antriebsart	Annex Pol.	A	D	Gesamt
Hubschrauber	Chapter VIII	353	252	605
	Chapter 11	0	0	0
	Summe	353	252	605
Propeller	Chapter III n. B.	3	0	3
	Chapter III B.	3	2,00	5
	Chapter IV	10	3	13
	Chapter VI	63	45	108
	Chapter 10	55	64	119
	Chapter 14	1	0	1
	Summe	135	114	249
Strahltriebwerke	Chapter III n. B.	1	0	1
	Chapter III B	1.436	968	2.404
	Chapter IV	3.638	2.960	6.598
	Chapter 14	939	838	1.777
	Summe	6.014	4.766	10.780
H+P+S	Gesamtsumme	6.502	5.132	11.634

Abb. 4 Bewegungen Nacht (22:00-05:59 Uhr) nach Lärmkategorien*

Lärmkategorie	2024				2023			
	gesamt	davon			gesamt	davon		
		Fracht	Post	Militär		Fracht	Post	Militär
Kategorie 1	1.035	11	0	0	1.111	10	0	8
Kategorie 2	193	5	0	0	208	15	0	0
Kategorie 3	112	1	0	1	105	4	0	0
Kategorie 4	861	3	0	2	584	13	0	0
Kategorie 5	3.999	0	9	0	3.321	0	33	0
Kategorie 6	7.359	890	234	0	7.750	872	881	1
Kategorie 7	106	17	0	0	80	33	0	3
Kategorie 8	2	2	0	0	0	0	0	0
Kategorie 9	6	0	0	6	4	1	0	3
Kategorie 10	0	0	0	0	1	1	0	0
Kategorie 11	0	0	0	0	8	8	0	0
Ergebnis	13.673	929	243	9	13.172	957	914	15

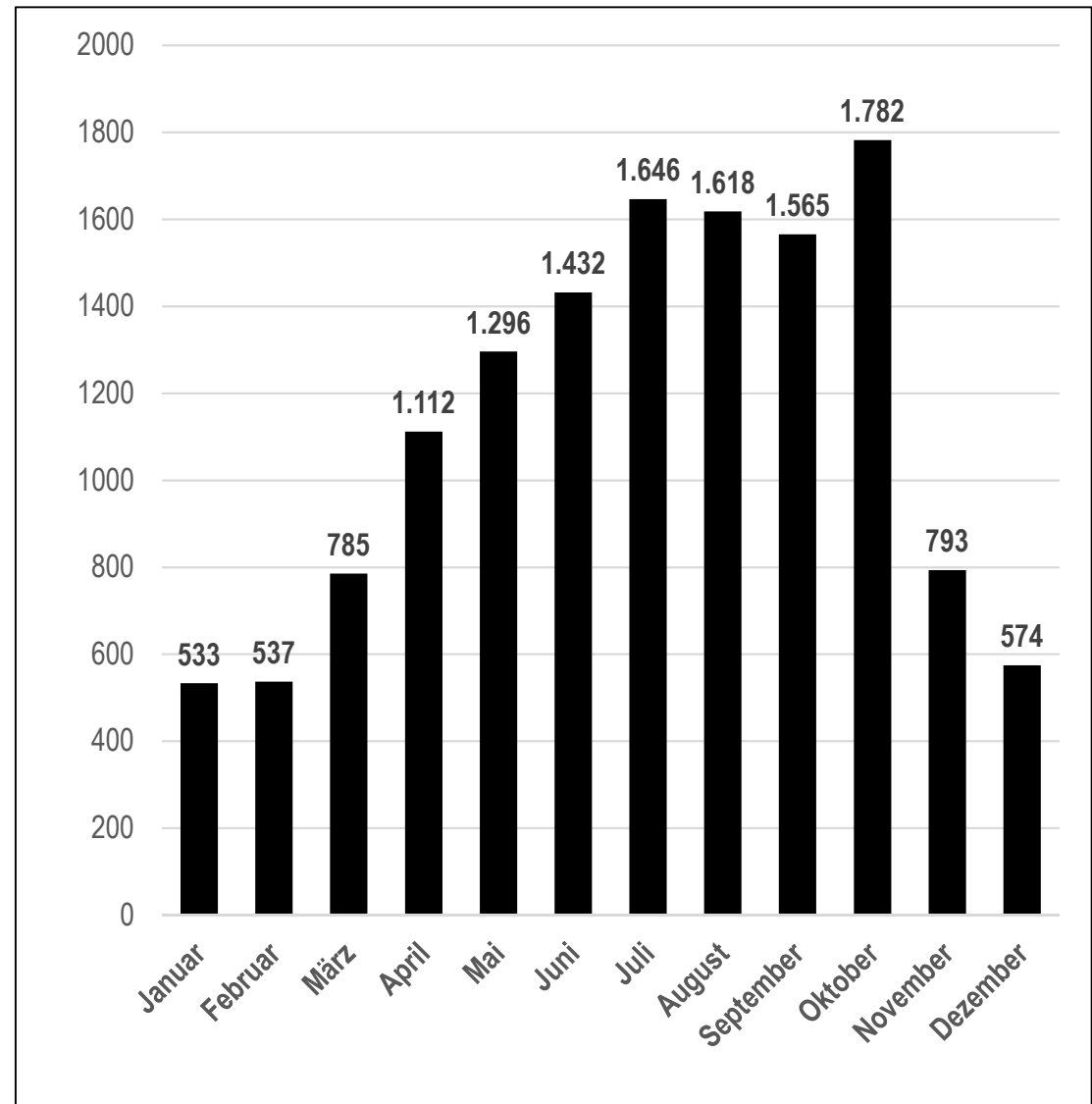
* Neue Definition der Lärmkategorien ab 2019, Differenzierung nach Start/Landung!
 Fracht: Verkehrsarten 15,16,26 Militär: Verkehrsarten 91,92,93

**Abb. 5 Nachtflugbewegungen 2024 nach Flugzeugtypen und ICAO Annex 16 im Frachtverkehr
Zeitfenster 22:00-05:59 Uhr und 23:00-05:59 Uhr**

	Antriebsart	LFZ-Typ	Annex Pol.	22-06 Uhr	23-06 Uhr
Fracht	Propeller	AT43	Chapter IV	3	2
		AT72	Chapter 14	1	1
		D228	Chapter 10	2	2
		F406	Chapter VI	11	6
		SF34	Chapter III n. B.	1	0
			Chapter IV	1	1
		SW4	Chapter 10	1	1
		Ergebnis		20	13
	Strahltriebwerke	A306	Chapter IV	2	2
		A321	Chapter IV	4	3
		A333	Chapter IV	2	2
		B734	Chapter III B.	51	30
		B738	Chapter III B.	77	48
			Chapter IV	378	229
		B752	Chapter III B.	394	222
		B77L	Chapter IV	1	1
		Ergebnis		909	537
		Gesamtergebnis		929	550

**Abb. 5a Nachtflugbewegungen 2024 nach Flugzeugtypen und ICAO Annex 16 im Post- und Militärverkehr
Zeitfenster 22:00-05:59 Uhr und 23:00-05:59 Uhr**

	Antriebsart	LFZ-Typ	Annex Pol.	22-06 Uhr	23-06 Uhr
Post	Strahltriebwerke	B38M	Chapter IV	9	9
		B738	Chapter III B.	42	42
			Chapter IV	192	192
		Ergebnis		243	243
		Gesamtergebnis		243	243
		Militär	Propeller	A400	Chapter IV
C30J	Chapter III n. B.			1	1
Ergebnis				0	9
Gesamtergebnis				0	9

**Abb. 6 Typische nachflugstärkste Monate (Mai-Okt) 2024
im Zeitfenster 22:00-05:59 Uhr und 23:00-05:59 Uhr**

	Antriebsart	LFZ-Typ	Annex Pol.	22-06 Uhr	23-06 Uhr
Fracht	Propeller	AT43	Chapter IV	1	1
		F406	Chapter VI	2	1
		SF34	Chapter IV	1	0
		SW4	Chapter 10	1	1
		Ergebnis		0	5
	Strahltriebwerke	A306	Chapter IV	2	2
		A321	Chapter IV	2	1
		B734	Chapter III B.	21	11
		B738	Chapter III B.	27	20
			Chapter IV	201	120
		B752	Chapter III B.	199	114
		B77L	Chapter IV	1	1
		Ergebnis		453	269
	Gesamtergebnis		458	272	
Post	Strahltriebwerke	B38M	Chapter IV	9	9
		B738	Chapter III B.	42	42
		B738	Chapter IV	192	192
		Gesamtergebnis		243	243

**Abb. 6a Typische nachflugstärkste Monate (Mai-Okt) 2024
im Zeitfenster 22:00-05:59 Uhr und 23:00-05:59 Uhr**

	Antriebsart	LFZ-Typ	Annex Pol.	22-06 Uhr	23-06 Uhr
Militär	Propeller	C30J	Chapter III n. B.	1	1
		A400	Chapter IV	8	8
		Ergebnis		9	9
		Gesamtergebnis		9	9

Kapitel II Fluglärmmessanlage

1. Die Fluglärmmessanlage am Flughafen Hannover-Langenhagen

Die Flughafen Hannover-Langenhagen GmbH betreibt entsprechend § 19a Luftverkehrsgesetz eine Fluglärm-Messanlage mit 9 stationären Messstellen, davon 5 im östlichen und 4 im westlichen Umfeld des Flughafens.

Die Standorte der Messstellen (s.S.23) wurden in Absprache mit dem Ministerium für Wirtschaft, Verkehr, Bauen und Digitalisierung sowie der Fluglärmschutzkommission festgelegt und sind auf der Internetseite des Flughafens einzusehen:

<https://www.hannover-airport.de/unternehmen-airport/laerschutz/messstellen-luglaermmessergebnisse/>

Die Fluglärm-Messanlage entspricht den Anforderungen der DIN 45643 „Messung und Beurteilung von Fluggeräuschen“ (Stand Februar 2011).

Die DIN 45643 befasst sich mit Kenngrößen zur Beschreibung und Beurteilung von Fluggeräuschen und beschreibt die Anforderungen an Messgeräte, Messanlagen und die Auswertung für unbeobachtete Messungen (Fluglärm-Überwachungsgeräte). Dies umfasst auch die Fluglärm-Messanlagen nach § 19a des Luftverkehrsgesetzes. Die Fluglärm-Messanlagen dienen der fortlaufenden registrierenden Messung der durch die an- und abfliegenden Luftfahrzeuge entstehenden Geräusche.

Das Fluglärm-Überwachungssystem erkennt im Allgemeinen einzelne Schallereignisse aus der fortlaufenden Messung. Ein Schallereignis zählt als erkannt, wenn der Schall einen Messschwellenpegel $L_{p,AS,MSchw}$ (mit der Frequenzbewertung A und der Zeitbewertung S gemessener Schalldruckpegel) mindestens um einen bestimmten Betrag übersteigt. Das Ereignis ist beendet, sofern der Pegel in einem bestimmten Zeitraum nicht wieder über einen bestimmten Pegel ansteigt.

Die Messwerte der Messstellen werden dann in einem weiteren Schritt den Flugbewegungsdaten zugeordnet. Damit wird jedes Fluglärmereignis mit der verursachenden Flugbewegung korreliert. Anschließend können dann die relevanten akustischen Kenngrößen, wie zum Beispiel der Mittelungspegel, entsprechend DIN 45643 berechnet werden. Die Ergebnisse der Fluglärmmessungen werden ebenfalls auf der Internetseite des Flughafens veröffentlicht.

Abb.1 Schematische Darstellung einer Ereigniserkennung

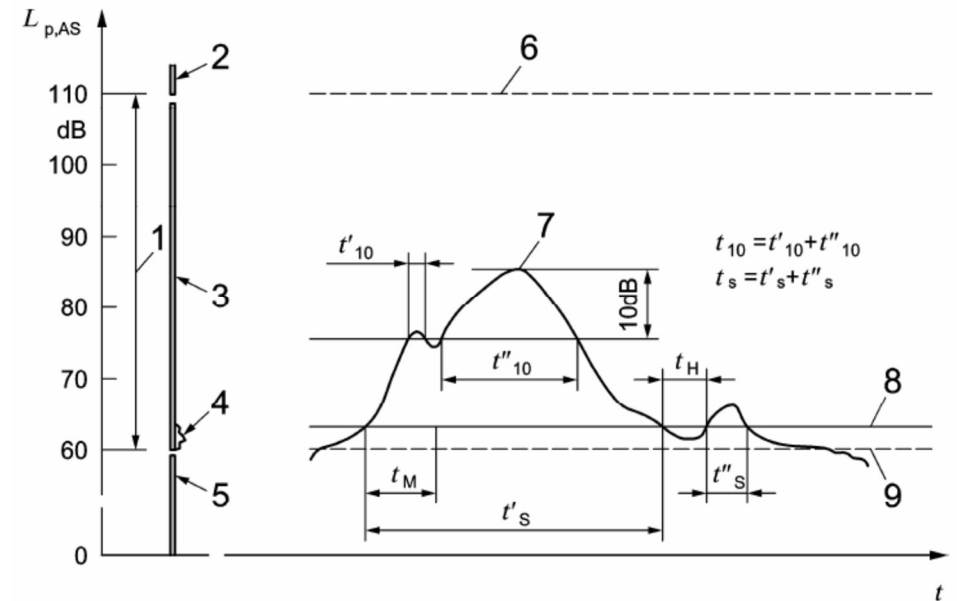

Legende

- 1 primärer Anzeigebereich/Dynamikbereich
- 2 Übersteuerungsbereich
- 3 in die Bewertung einbezogener Bereich
- 4 nicht in die Bewertung einbezogener Bereich
- 5 nicht übertragener Bereich
- 6 obere Grenze des primären Anzeigebereichs/Dynamikbereichs
- 7 Maximalschallpegel $L_{p,AS,max}$
- 8 Messschwellenpegel $L_{p,AS,MSchw}$
- 9 untere Grenze des primären Anzeigebereichs/Dynamikbereichs
- t_H Horchzeit
- t_M Mindestzeit

2. Standorte der Messstellen

- Messstelle 1: Grenzheide 2
Langenhagen
Referenzpegel 83 dB(A)
- Messstelle 2: Jägerweg 18 (Schmutzwasserhebewerk)
Langenhagen - Krähenwinkel
Referenzpegel 86 dB(A)
- Messstelle 3: Burgwedeler Straße 64 (Gärtnerei „Florus“)
Isernhagen
Referenzpegel 79 dB(A)
- Messstelle 4: An der Bues (DFS-Sendestelle)
Isernhagen
Referenzpegel 75 dB(A)
- Messstelle 5: Dorfstraße 2 d
Isernhagen
Referenzpegel 77 dB(A)
- Messstelle 6: Heitlinger Straße 18
Garbsen-Stelingen
Referenzpegel 79 dB(A)
- Messstelle 7: Hauptstraße 253 (Kindergarten),
Garbsen-Osterwald
Referenzpegel 76 dB(A)
- Messstelle 8: Auf der Brokel (Nähe Reithalle)
Garbsen-Osterwald
Referenzpegel 78 dB(A)
- Messstelle 9: Am Brinke 1
Garbsen-Heitlingen
Referenzpegel 87 dB(A)

3. Lage der Messstellen am Flughafen Hannover-Langenhagen

siehe: <https://www.hannover-airport.de/unternehmen/nachhaltigkeit-umwelt/laermemissionen/mess-und-ueberwachungssystem/>

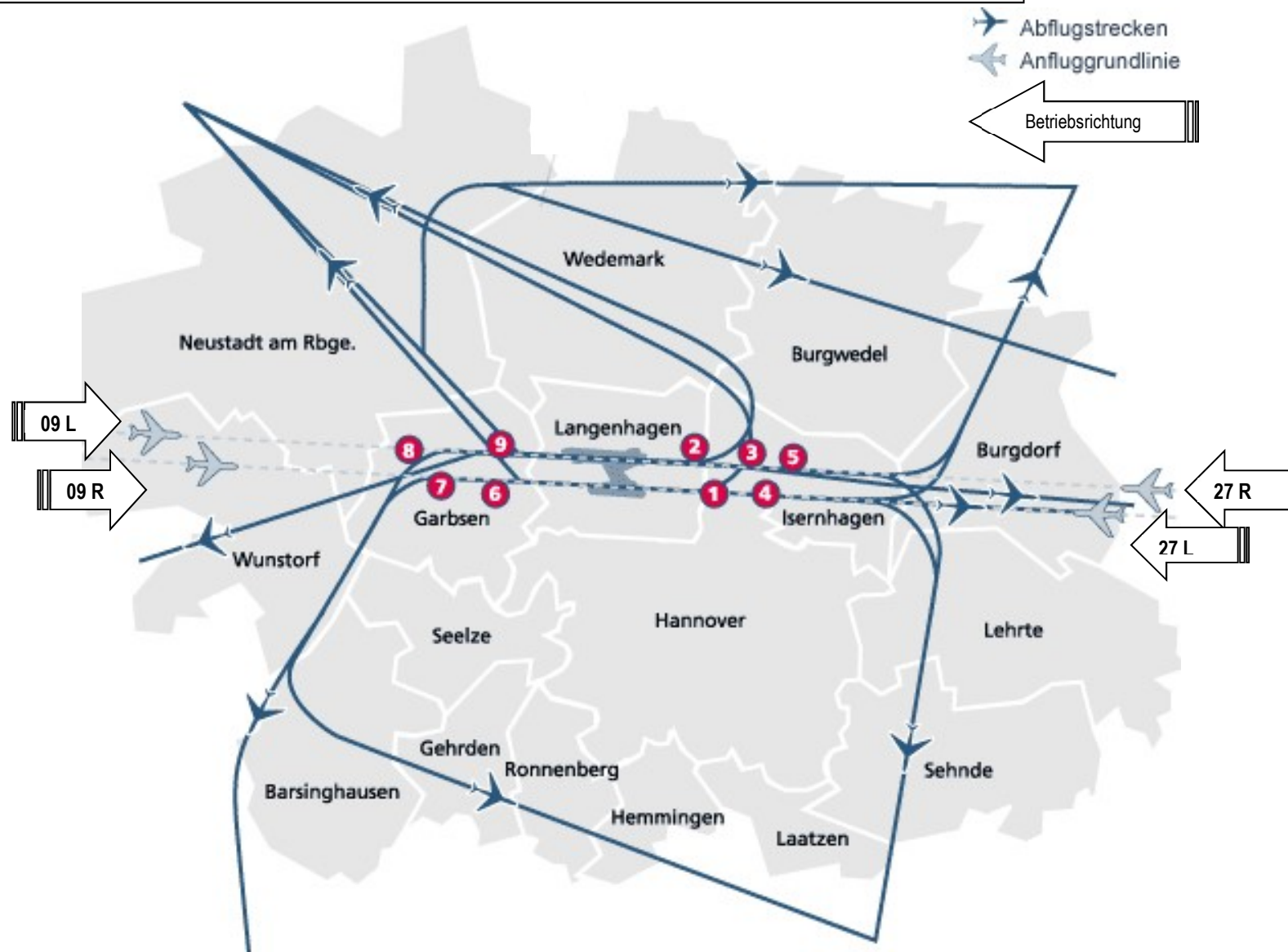

4. Die Fluglärmüberwachung

Die monatlichen Auswertungen der Lärmsituation gemäß dem „Überwachungskonzept auf Grundlage des Gesetzes zum Schutz gegen Fluglärm im Rahmen der Genehmigungsaufsicht“ obliegen für das Ministerium für Wirtschaft, Verkehr, Bauen und Digitalisierung dem Fluglärmschutzbeauftragten; sie werden vom Ministerium für Umwelt, Energie und Klimaschutz kontrolliert. Bezugszeitraum sind die 6 verkehrsreichsten Monate Mai bis Oktober. „Grün“: kein Handlungs-, „gelb“: Prüfungs-, „rot“: Analyse- ggf. Handlungsbedarf. Bahnsperren, ungewöhnliche Wetterlagen (Windrichtung), besondere Verkehrssituationen (z.B. Messe, Militär), Nichteinhaltung der zugrunde gelegten Bahnverteilung oder unerwartet hohes Verkehrsaufkommen können zu erhöhten Immissionswerten führen. Die Anordnung von Maßnahmen zur Abwehr von Gefahren durch Fluglärm bedarf der Abstimmung mit anderen Stellen (MU, DFS).

Abb.1	MP/LpAeq,N – Die Überwachung												Energetischer Mittelwert	≤ Leq -1 dB	> Leq -1 dB ≤ Leq +1 dB	> Leq + 1 dB
	Jan	Feb	März	Apr	Mai*	Juni*	Juli*	Aug*	Sep*	Okt	Nov	Dez		Ampel		
2024	Jan	Feb	März	Apr	Mai*	Juni*	Juli*	Aug*	Sep*	Okt	Nov	Dez	6 verkehrsreichste Monate	Grün:	Gelb:	Rot:
MP1	47,0	49,5	49,2	51,2	55,9	54,3	54,0	52,7	53,5	53,4	49,4	47,5	54,1	≤ 53,8	53,9 - 55,8	> 55,8
MP2	52,7	52	53	55,5	43,4	54,7	56,1	56,2	56,2	57,3	54,0	53,1	55,4	≤ 57,5	57,6 - 59,5	> 59,5
MP6	40,5	40,7	44,7	49,4	54,6	53,5	53,7	51,5	52,0	52,0	47,3	43,4	53,0	≤ 50,8	50,9 - 52,8	> 52,8
MP9	52,8	53,6	55,3	54,1	43,5	52,7	55,2	56,2	56,9	58,5	54,2	52,6	55,6	≤ 57,9	58,0 - 59,9	> 59,9

Abb.2	MP /NAT												Mittelwert	NAT	Ampel		
	Jan	Feb	März	Apr	Mai*	Juni*	Juli*	Aug*	Sep*	Okt	Nov	Dez			6 verkehrsreichste Monate	Lpthreshold	Grün
2024	Jan	Feb	März	Apr	Mai*	Juni*	Juli*	Aug*	Sep*	Okt	Nov	Dez	6 verkehrsreichste Monate	Lpthreshold	Grün	Gelb	Rot:
MP1	1,1	1,9	1,3	2,3	7,4	4,8	4,5	2,5	3,6	3,7	1,3	1,2	4,4	79,3	≤ 5,0	5,1 - 6,9	≥ 7,0
MP2	0,8	0,7	0,5	0,8	0,0	0,1	0,5	0,3	0,4	0,8	0,3	0,9	0,4	83,2			
MP6	0,3	0,3	1,4	4,4	17,5	10,2	11,4	7,8	9,4	8,7	2,5	0,8	10,8	73,4			
MP9	1,1	1,2	2,1	0,6	0,0	0,6	1,3	1,6	2,4	6,1	1,8	0,9	2,0	83,4			

* Die Nordbahn wurde aufgrund erforderlicher Bauarbeiten zeitweise für den Flugbetrieb gesperrt bzw. stand nur eingeschränkt zur Verfügung. Das ILS 09L wurde erst Anfang Oktober wieder in Betrieb genommen.

5. Äquivalente Dauerschallpegel¹ 2024

M 1	Gesamtgeräusch [dB(A)]			Fluggeräusch [dB(A)]		
	L _{eq} Tag	L _{eq} Nacht/L _N	L _{DEN}	L _{eq} Tag	L _{eq} Nacht/L _N	L _{DEN}
Januar	56,0	51,2	59,2	51,2	47,0	55,1
Februar	56,5	52,7	60,2	52,8	49,5	57,0
März	56,4	51,5	59,5	53,2	49,2	56,9
April	57,0	52,7	60,4	53,5	51,2	58,2
Mai	58,3	56,5	63,3	56,3	55,9	62,3
Juni	57,7	55,4	62,3	55,2	54,3	60,9
Juli	57,3	54,8	61,9	54,8	54,0	60,5
August	56,5	53,6	60,8	54,1	52,7	59,3
September	56,8	54,5	61,4	53,8	53,5	59,9
Oktober	57,4	54,4	61,6	55,2	53,4	60,3
November	57,2	53,0	60,6	54,2	49,4	57,4
Dezember	59,6	67,1	72,6	53,1	47,5	56,0
Gesamt	57,3	58,2	64,4	54,1	52,3	59,2

¹ Energieäquivalenter Dauerschallpegel Leq(3) (Mittelungspegel)

Seit dem Jahr 2008 wird der energieäquivalente Dauerschallpegel Leq(3) verwendet. Er berücksichtigt alle Fluglärmereignisse mit der jeweiligen maximalen Schallpegelhöhe (L_{max}) und der Geräuschkdauer. Die Mittelung über die einzelnen Geräusche im Bezugszeitraum wird energetisch durchgeführt. Der Leq(3) ist äquivalent zur Schallenergie aller im Bezugszeitraum auftretenden Einzelgeräusche.

M 2	Gesamtgeräusch [dB(A)]			Fluggeräusch [dB(A)]		
	L_{eq} Tag	L_{eq} Nacht/L_N	L_{DEN}	L_{eq} Tag	L_{eq} Nacht/L_N	L_{DEN}
Januar	56,6	54,8	56,7	54,4	52,7	59,6
Februar	56,5	55,6	56,5	54,4	52,0	59,2
März	55,2	53,6	55,6	53,3	53,0	59,4
April	56,7	55,9	56,8	54,6	55,5	61,7
Mai	53,6	48,8	54,3	41,4	43,4	49,3
Juni	55,6	56,0	55,7	52,3	54,7	60,7
Juli	56,1	56,6	56,4	52,8	56,1	61,9
August	55,2	56,6	55,7	52,8	56,2	62,0
September	56,5	56,9	56,5	54,6	56,2	62,2
Oktober	56,0	57,6	56,5	54,2	57,3	63,1
November	54,8	56,7	55,0	53,3	54,0	60,2
Dezember	56,3	61,3	56,4	53,4	53,1	59,6
Gesamt	55,8	56,7	56,1	53,4	54,6	60,7

M 3	Gesamtgeräusch [dB(A)]			Fluggeräusch [dB(A)]		
	L_{eq} Tag	L_{eq} Nacht/L_N	L_{DEN}	L_{eq} Tag	L_{eq} Nacht/L_N	L_{DEN}
Januar	54,8	51,2	58,6	48,7	46,9	53,9
Februar	55,5	51,5	59,0	49,1	46,8	54,0
März	54,9	51,2	58,6	48,2	47,7	54,2
April	55,6	52,6	59,8	49,2	49,9	56,2
Mai	53,9	50,1	57,6	43,6	40,6	47,5
Juni	54,3	52,9	59,6	47,1	49,3	55,3
Juli	54,1	53,2	59,8	47,4	50,9	56,6
August	54,3	53,2	59,8	47,5	51,0	56,8
September	55,3	53,5	60,2	49,8	51,3	57,3
Oktober	55,1	54,2	60,7	49,5	52,7	58,4
November	54,9	52,5	59,4	47,8	48,3	54,5
Dezember	56,3	54,2	61,5	47,8	47,6	54,1
Gesamt	55,0	52,7	59,7	48,2	49,4	55,5

M 4	Gesamtgeräusch [dB(A)]			Fluggeräusch [dB(A)]		
	L_{eq} Tag	L_{eq} Nacht/L_N	L_{DEN}	L_{eq} Tag	L_{eq} Nacht/L_N	L_{DEN}
Januar	49,7	47,2	54,3	44,8	41,5	49,0
Februar	49,8	48,7	55,4	45,9	43,1	50,4
März	49,4	46,8	53,9	46,3	43,9	50,9
April	49,7	47,6	54,5	46,2	44,4	51,3
Mai	51,0	49,5	56,2	48,4	48,4	54,7
Juni	53,8	49,7	57,0	46,9	46,3	52,8
Juli	49,9	50,5	56,8	47,0	47,3	53,5
August	50,5	49,0	55,8	46,2	46,2	52,5
September	50,0	49,7	56,2	46,9	47,7	53,9
Oktober	52,0	50,3	57,0	48,4	48,7	55,0
November	49,5	48,7	55,2	46,5	42,4	50,1
Dezember	49,2	51,2	57,2	45,9	40,8	49,1
Gesamt	50,6	49,3	55,9	46,7	45,8	52,4

M 5	Gesamtgeräusch [dB(A)]			Fluggeräusch [dB(A)]		
	L_{eq} Tag	L_{eq} Nacht/L_N	L_{DEN}	L_{eq} Tag	L_{eq} Nacht/L_N	L_{DEN}
Januar	49,7	47,6	54,5	43,9	42,4	49,2
Februar	53,2	48,3	56,0	44,6	42,7	49,8
März	53,3	47,8	55,7	43,4	44,2	50,4
April	51,3	48,9	55,9	44,8	46,1	52,3
Mai	50,3	50,5	56,8	30,5	29,9	36,2
Juni	56,0	51,0	58,6	42,3	45,8	51,6
Juli	53,1	50,1	57,2	42,8	47,4	53,0
August	51,1	50,0	56,5	43,0	47,5	53,2
September	51,1	50,3	56,9	45,6	47,6	53,5
Oktober	50,6	51,0	57,1	45,2	49,5	55,1
November	49,1	49,0	55,3	42,9	44,0	50,1
Dezember	51,0	55,2	61,1	42,8	43,4	49,7
Gesamt	52,1	50,5	57,2	43,5	45,7	51,7

M 6	Gesamtgeräusch [dB(A)]			Fluggeräusch [dB(A)]		
	L _{eq} Tag	L _{eq} Nacht/L _N	L _{DEN}	L _{eq} Tag	L _{eq} Nacht/L _N	L _{DEN}
Januar	55,0	49,0	57,5	48,6	40,5	50,5
Februar	55,5	48,2	57,4	50,2	40,7	51,5
März	55,3	49,0	57,7	50,4	44,7	53,3
April	56,0	51,5	59,3	51,4	49,4	56,3
Mai	57,9	55,2	62,3	54,8	54,6	61,0
Juni	57,3	54,5	61,5	54,4	53,5	60,0
Juli	56,7	54,7	61,5	54,1	53,7	60,1
August	56,3	52,8	60,1	52,3	51,5	58,0
September	56,5	53,6	60,8	52,2	52,0	58,4
Oktober	56,5	53,4	60,6	52,8	52,0	58,6
November	55,8	50,3	58,6	52,0	47,3	55,3
Dezember	58,7	49,7	59,6	50,3	43,6	52,6
Gesamt	56,6	52,5	60,1	52,4	50,8	57,6

M 7	Gesamtgeräusch [dB(A)]			Fluggeräusch [dB(A)]		
	L _{eq} Tag	L _{eq} Nacht/L _N	L _{DEN}	L _{eq} Tag	L _{eq} Nacht/L _N	L _{DEN}
Januar	76,9	68,0	77,4	44,2	39,9	47,6
Februar	74,5	77,6	83,1	45,4	40,3	48,4
März	73,2	76,4	82,0	47,4	44,4	51,6
April	79,5	50,1	79,5	48,9	48,0	54,5
Mai	76,3	57,5	74,8	49,5	49,8	56,0
Juni	77,8	52,2	76,1	49,5	49,5	55,8
Juli	73,9	52,0	72,3	49,9	50,2	56,5
August	66,0	51,0	64,9	48,6	49,5	55,6
September	68,2	51,7	66,9	49,7	50,2	56,5
Oktober	53,6	51,7	58,5	49,7	50,1	56,3
November	53,7	48,5	56,4	48,6	45,1	52,5
Dezember	54,7	52,1	59,3	47,8	42,9	50,8
Gesamt	74,3	69,3	76,9	48,6	48,1	54,5

M 8	Gesamtgeräusch [dB(A)]			Fluggeräusch [dB(A)]		
	L_{eq} Tag	L_{eq} Nacht/L_N	L_{DEN}	L_{eq} Tag	L_{eq} Nacht/L_N	L_{DEN}
Januar	52,3	47,6	55,5	47,9	44,8	52,1
Februar	53,1	47,3	55,5	48,2	45,3	52,3
März	54,2	48,5	56,7	48,8	47,6	54,3
April	53,3	52,4	58,9	48,4	47,1	53,7
Mai	51,6	53,1	59,1	42,6	40,5	47,2
Juni	53,9	52,3	58,9	46,8	46,0	52,5
Juli	51,3	50,3	56,8	47,4	48,0	54,2
August	52,6	49,4	56,5	47,3	48,6	54,6
September	52,6	50,4	57,2	49,1	49,4	55,6
Oktober	Verfügbarkeit unter 50 %					
November						
Dezember	52,7	48,1	55,9	47,9	44,4	51,9
Gesamt	52,8	50,5	57,4	47,8	47,1	53,6

M 9	Gesamtgeräusch [dB(A)]			Fluggeräusch [dB(A)]		
	L_{eq} Tag	L_{eq} Nacht/L_N	L_{DEN}	L_{eq} Tag	L_{eq} Nacht/L_N	L_{DEN}
Januar	56,8	53,5	60,8	55,6	52,8	59,9
Februar	56,8	54,1	61,0	55,5	53,6	60,3
März	57,4	55,7	62,5	56,1	55,3	61,9
April	56,3	54,6	61,3	54,8	54,1	60,5
Mai	70,9	48,6	69,3	42,4	43,5	49,5
Juni	55,0	53,9	60,5	52,5	52,7	58,9
Juli	55,5	56,1	62,3	53,6	55,2	61,2
August	56,1	56,7	62,9	54,3	56,2	62,1
September	57,6	57,3	63,7	56,0	56,9	63,1
Oktober	57,9	58,8	65,0	56,7	58,5	64,5
November	57,0	54,8	61,6	55,4	54,2	60,8
Dezember	56,7	53,6	60,8	55,4	52,6	59,8
Gesamt	61,8	55,4	63,6	54,8	54,8	61,1

6. Übersicht über die Mittelungspegel der letzten 10 Jahre

Mittelungspegel (dB) Leq(3) 2015 – 2024 Tag	Messstelle	2015	2016	2017	2018	2019	2020	2021	2022	2023	2024
	1	54,0	55,3	55,6	53,1	54,5	49,7	50,2	51,9	53,0	54,1
	2	55,1	53,2	53,5	55,4	54,6	50,7	52,3	53,5	53,9	53,4
	3	49,7	48,0	48,1	50,3	49,5	45,6	47,5	48,6	48,9	48,2
	4	47,5	48,0	48,2	47,0	48,0	43,5	*	44,4	45,5	46,7
	5	46,1	43,1	43,3	45,9	44,9	41,1	41,8	43,1	44,2	43,5
	6	51,6	52,8	53,4	50,1	51,3	46,3	46,5	49,9	50,8	52,4
	7	49,4	49,4	50,0	48,8	49,4	44,6	45,8	47,5	47,8	48,6
	8	48,3	47,4	47,1	48,5	45,6	43,6	45,1	47,2	48,3	47,8
	9	56,4	54,9	54,7	57,5	56,4	52,0	53,0	55,4	55,9	54,8
Mittelungspegel (dB) Leq(3) 2015 – 2024 Nacht	Messstelle	2015	2016	2017	2018	2019	2020	2021	2022	2023	2024
	1	50,1	51,0	52,5	48,4	50,7	46,0	47,9	51,4	51,8	52,3
	2	54,8	54,9	54,8	55,5	55,3	51,6	54,3	55,2	54,5	54,6
	3	49,6	49,5	49,3	50,5	50,3	46,8	49,6	50,0	49,4	49,4
	4	44,9	45,2	46,0	44,7	45,5	41,3	*	44,9	45,6	45,8
	5	46,2	45,3	45,0	46,5	46,2	42,4	44,3	45,0	45,6	45,7
	6	45,4	46,3	49,8	44,5	47,6	41,3	42,6	48,5	48,9	50,8
	7	47,3	47,2	48,0	47,2	48,7	44,9	46,6	47,3	47,2	48,1
	8	47,5	47,9	46,8	48,1	45,3	44,9	46,9	47,8	47,7	47,1
	9	55,8	55,6	54,7	57,1	56,6	53,1	54,8	56,2	55,9	54,8

* Verfügbarkeit < 50 %

Kapitel III Fluglärmbeschwerden am Flughafen Hannover-Langenhagen

1. Fluglärmbeschwerden

Als **Fluglärmenschutzbeauftragter** bin ich der Ansprechpartner für alle Bürgerinnen und Bürger, die sich durch den Flugbetrieb am Flughafen Hannover gestört fühlen oder mich um Informationen ersuchen. Anfragen und Beschwerden werden von mir vorbehaltlos aufgenommen, die Sachverhalte werden überprüft und den Anwohnerinnen und Anwohnern erläutert.

Sofern es sich um Sammlungen von Flugzeitangaben in größerer Zahl ohne spezifizierte Beschwerde handelt, werden diese als Sammelbeschwerden lediglich dokumentiert. So verfähre ich auch mit Beschwerdeführern, die eine Dokumentation ihrer Beschwerde in der Statistik, jedoch keine Rückmeldung erwarten.

Die **Beschwerdestatistik** unterscheidet Tag- von Nachtflugbewegungen und zeigt neben der Anzahl und der regionalen Herkunft der Fluglärmbeschwerden nähere Angaben auf: Vermutung einer Routenabweichung, einer zu geringen Flughöhe oder besonderen Lärms. Zudem wird dargestellt, ob die Prüfung des Sachverhaltes solche Vermutungen bestätigt.

Die reale Fluglärmbelastung ist aus der Statistik nicht abzuleiten. Die Statistik ist lediglich ein Abbild der eingereichten Beschwerden. Hinter jeder Beschwerde steht eine persönlich empfundene Belästigung, auch wenn die Beschwerdegründe sich nicht objektiv belegen lassen. In den Regionen mit Luftverkehr leben Bürgerinnen und Bürger, die sich nicht mit der Luftverkehrssituation und dem entsprechenden Maß an Fluglärmimmission an ihrem Domizil arrangieren können bzw. wollen; es gibt auch Bürgerinnen und Bürger, die sich nicht gestört fühlen, und solche, die für eine Aufklärung über den luftverkehrstechnischen Sachverhalt dankbar sind.

In der **Kommission zum Schutz gegen Fluglärm** für den Verkehrsflughafen Hannover-Langenhagen sind die mit dem Luftverkehr verbundenen Institutionen und die vom Luftverkehr im Nahbereich des Flughafens betroffenen Gemeinden vertreten. Hier wird die Sachlage erörtert; und es werden Lärminderungsmöglichkeiten eruiert. Als Fluglärmenschutzbeauftragter informiere und berate ich die Kommissionsmitglieder.

Im Berichtsjahr sind dem Fluglärmenschutzbeauftragten insgesamt 1.291 Beschwerden vorgetragen worden, davon 59 Einzelbeschwerden, entsprechend 4,6 % der Beschwerdefälle.

Daneben stehen 1.232 Sammelbeschwerdefälle, eingereicht von insgesamt 8 Personen, entsprechend 95,4 % aller Beschwerden.

4 Personen tragen zu 89,9 % zum Gesamtbeschwerdeaufkommen bei. Die Beschwerden dreier Sammelbeschwerdeführer aus Garbsen haben einen Anteil von 75,8 % am Gesamtbeschwerdeaufkommen.

Regelverstöße im Luftverkehr liegen nicht vor. In den einigen Fällen gab es sachlich begründete Abweichungen von Standardflugstrecken (z.B. Gewitterfront) oder besondere Lärmereignisse (z.B. Rettungsflüge, Militär).

Am Flughafen Hannover-Langenhagen verkehren überwiegend moderne und damit leisere Flugzeuge als in früheren Jahren; einige besonders laute Flugzeugtypen fliegen gar nicht mehr oder sehr selten. Seit dem 01.01.2010 dürfen in Hannover zwischen 23.00 Uhr und 5.59 Uhr grundsätzlich nur Luftfahrzeuge starten und landen, die bestimmte, vom maximalen Startgewicht abhängige Lärmwerte unterschreiten. Die Berechtigung für nächtliche Starts und Landungen wird von mir stichprobenweise überprüft. Es gab keine Verstöße zu verzeichnen.

Innerhalb meiner per Dienstanweisung abgesteckten Kompetenzen wirke ich beratend an der Konzeption aktiver Lärminderungsmaßnahmen mit.

Mit der Deutschen Flugsicherung DFS im Tower und im Control Center Bremen stehe ich in Verbindung, um Möglichkeiten zur Lärminderung zu eruieren. Leider gibt es aus Verkehrs- und flugtechnischen Gründen nur wenig Handlungsspielraum für eine Veränderung von Flugrouten, welche den Fluglärm anders verteilen würden. Da die GPS-Navigation noch nicht in allen Verkehrsflugzeugen Standard ist, ergibt sich in der Regel eine Streuung der tatsächlichen Flugverläufe.

Die Ergebnisse der Fluglärmmessanlage werte ich gezielt nach auffälligen Referenzpegelüberschreitungen aus und stelle in besonderen Fällen den Kontakt zu den betreffenden Fluggesellschaften her, um Ursachen zu klären und ggf. Maßnahmen zur Lärminderung zu erwirken.

2. Anzahl der Beschwerden und Anfragen 2024

Monat	Info	Fluglärmbeschwerden ¹						
		Route	Höhe	Lärm	Tag	Nacht	Zahl	
							EB ²	SB ³
Januar	0	1	1	2	2	0	2	36
Februar	0	1	0	2	2	1	2	37
März	0	0	2	3	3	0	3	82
April	0	3	3	3	2	1	3	142
Mai	0	3	1	7	2	5	7	102
Juni	2	3	0	4	1	3	4	210
Juli	3	1	1	9	3	7	9	79
August	3	0	0	4	2	3	4	110
September	3	11	12	13	7	7	13	130
Oktober	5	5	4	10	9	7	10	217
November	1	1	1	2	1	1	2	56
Dezember	0	0	0	0	0	0	0	31
Summen	17	29	25	59	34	35	59	1.232
2024	Beschwerdefälle insgesamt							1.291
¹ Eine Beschwerde kann mehrere der genannten Aspekte betreffen (Beispiele: Route + Höhe oder: Tag + Nacht). ² Einzelbeschwerden ³ Sammelbeschwerden								

3. Beschwerden 2024 im Vergleich zum Vorjahr

Monat	Beschwerden					
	2023		2024		+/-	
	EB ¹	SB ²	EB ¹	SB ²	EB ¹	SB ²
Januar	2	70	2	36	0	- 34
Februar	0	46	2	37	+ 2	- 9
März	5	135	3	82	- 2	- 53
April	4	192	3	142	- 1	- 50
Mai	7	146	7	102	0	- 44
Juni	11	202	4	210	- 7	+ 8
Juli	8	327	9	79	+ 1	- 248
August	6	339	4	110	- 2	- 229
September	6	190	13	130	+ 7	- 60
Oktober	4	248	10	217	+ 6	- 31
November	5	125	2	56	- 3	- 69
Dezember	1	16	0	31	- 1	+ 15
Summen	59	2.036	59	1.232	0	- 804
insgesamt	2.095		1.291		- 804	
¹ Einzelbeschwerden ² Sammelbeschwerden						

Hilfreiche Links für Informationen zum Luftverkehr

Zahlreiche allgemeine Informationen zum Thema Fluglärm sowie zur Fluglärmsituation am Flughafen Hannover-Langenhagen sind im Internet veröffentlicht.

1. Das Niedersächsische Ministerium für Wirtschaft, Verkehr, Bauen und Digitalisierung führt auf seiner Internetseite über die Links „Themen“, „Verkehr & Logistik“, „**Luftverkehr**“ zu „**Fluglärm**“ und „**Fluglärmschutzbeauftragter**“ sowie unter „FAQ“ zu „**Antworten auf häufig gestellte Fragen**“.

www.mw.niedersachsen.de



2. Das Niedersächsische Ministerium für Umwelt, Energie und Klimaschutz bietet auf seiner Internetseite **interaktive Lärmkarten** an.

www.mu.niedersachsen.de



3. Die Deutsche Flugsicherung DFS ist für die **Flugrouten** und deren Planung zuständig. Auf ihrer Internetseite erlangt man unter dem Link „Fliegen und Umwelt“ ein **Grundwissen über den Luftverkehr** und kann sich mit dem Programm https://stanlytrack3.dfs.de/st3/STANLY_Track3 u.a. „**Flugverläufe**“ aller Flüge nach dem Instrumentenflugverfahren am Verkehrsflughafen Hannover-Langenhagen anzeigen lassen.

www.dfs.de



4. Die Flughafengesellschaft Hannover bietet Informationen zu **Flugaufkommen**, dessen Entwicklung sowie über **Umwelt-/Lärmschutz**, die **Fluglärmmessanlage** und ein **Flugvisualisierungssystem** namens „TraVis“, mit dem vor Ort abgewinkelte Flugbewegungen verfolgt und Flugzeugtyp, Fluggesellschaft, Start- bzw. Zielflughafen, Lärmmesswerte, Flughöhe und Steigprofil angezeigt werden können

www.hannover-airport.de

<https://travishaj.topsonic.aero>